

RSG 18 LTX 15

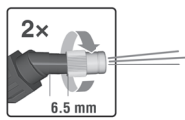

SL Prevod originalnih navodil za uporabo 4

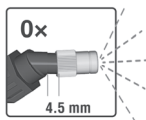

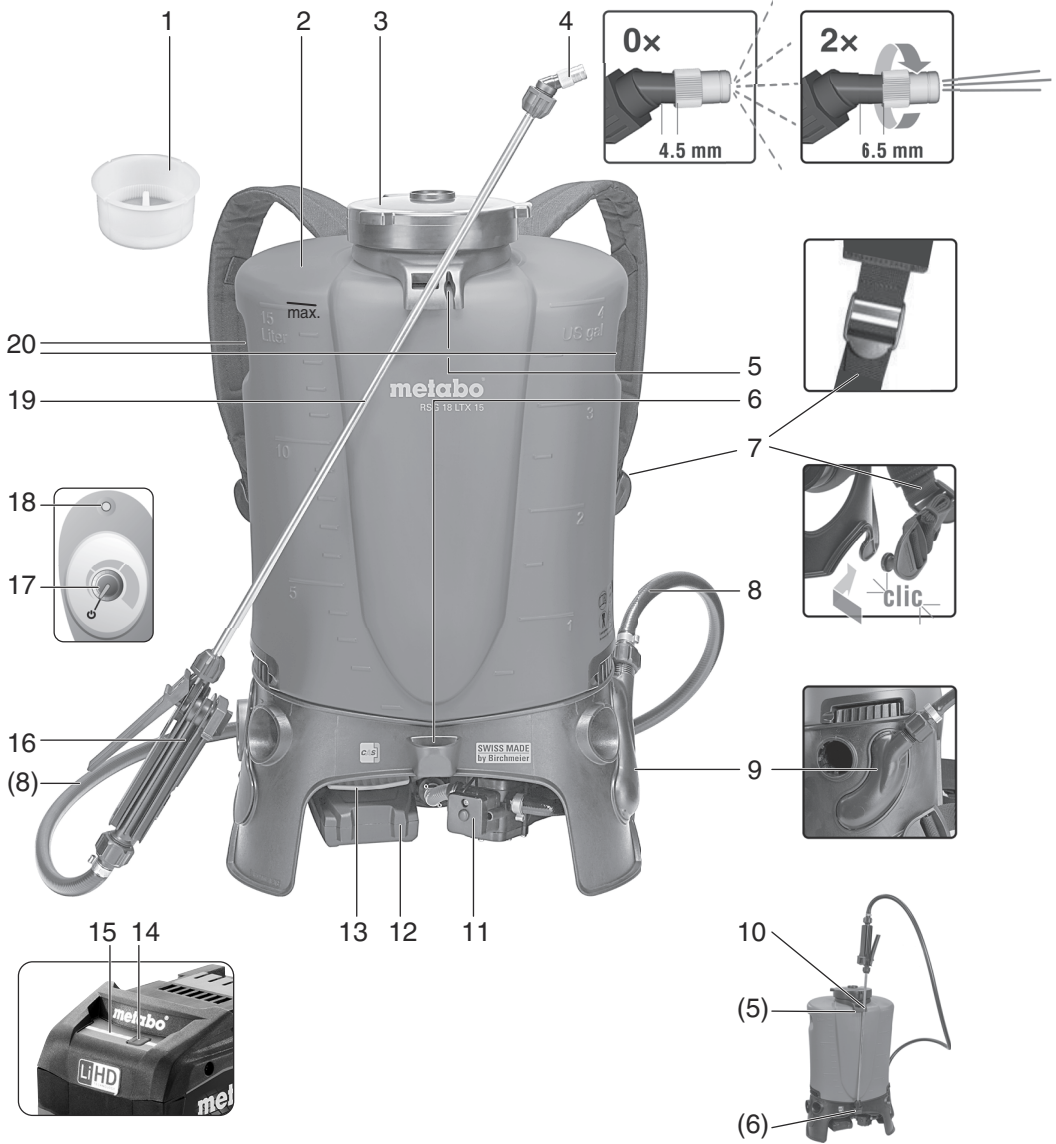

bar	l/min	l/min
1.0	0.3	1.1
2.0	0.4	1.6
3.0	0.5	1.9

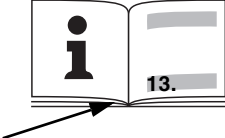

A

		RSG 18 LTX 15
*1) Serial Number		02038..
U	V	18
A	mm (ft)	220 x 340 x 570 (0.7 x 1.1 x 1.8)
P	bar (psi)	1 - 3 (14 - 44)
T	°C (°F)	5 - 30 (41 - 86)
V	l (US gal)	15 (4)
U_M	V	12
l₁	cm (ft)	130 (4.3)
l₂	cm (ft)	50 (1.6)
G	-	G1/4"i
m	kg (lbs)	4,4 (9.7)
a_n/K_h	m/s²	< 2,5 / 1,5
L_{pA}/K_{pA}	dB(A)	< 70
L_{WA}/K_{WA}	dB(A)	-



*2) 2006/42/EG, 2009/127/EG, 2014/30/EU, 2011/65/EU

*3) EN ISO 12100:2010, EN ISO 19932-1:2013, EN ISO 19932-2:2013

2020-09-21, Bernd Fleischmann

Direktor Produktentstehung & Qualität (Vice President Product Engineering & Quality)

*4) Metabowerke GmbH - Metabo-Allee 1 - 72622 Nuertingen, Germany

ppa. B.F.

Prevod originalnih navodil za uporabo

1. Izjava o skladnosti

Izjavljamo in sprejemamo izključno odgovornost za zagotavljanje: da so ti baterijski nahrbtni škropilnik, označen po tipu in serijski številki * 1) v skladu z vsemi ustreznimi določbami direktiv * 2) in standardov * 3). Direktor razvoja in raziskav *4), Tehnična dokumentacija - glej stran 4.

2. Namen uporabe

Baterijski nahrbtni škropilnik je primeren za tekoče pesticide (herbicide, insekticide, fungicide itd.), tekoča gnojila, rastlinske ojačevalce, vodo.



(Simbol na zelenem ozadju)

Ni primerno za zatiranje plevela na osnovi kislin (npr. Ocetna kislina, pelargonska kislina itd.), Peroksidi, kisline, alkalije in topila. Naprava ni odporna na olje (tj. Ni primerna za npr. Opažno olje).



Nacionalni predpisi lahko omejijo uporabo naprave.

Za vsakršne poškodbe oziroma škodo, ki bi nastala zaradi neprimerne uporabe, je odgovoren uporabnik.

Upoštevat je treba splošno veljavna pravila o varstvu pri delu in za preprečevanje nesreč pri delu.

3. Splošna varnostna navodila



Zaradi lastne varnosti in zaščite stroja bodite pozorni na vse dele navodil, ki so označeni s tem znakom.



OPOZORILO – Skrbno in v celoti preberite ta navodila saj zmanjšate možnost poškodb.

Vso dokumentacijo in navodila v primeru prodaje stroja priložite novemu uporabniku!

Posebna varnostna navodila



OPOZORILO – Preberite vsa priložena navodila za varno delo s tem strojem
Neupoštevanje navodil in pravil lahko pripelje do električnega udara, požara ali/in resnih poškodb.

Shranite vsa varnostna navodila za kasnejšo uporabo. Termin "stroji" in varnostna opozorila se nanaša na vaš električni ali baterijski stroj.

3.1 Varno delovišče

- Poskrbite, da bo delovno področje čisto dobro osvetljeno.** Razmetan in temačen prostor bliže po nesreči.
- Ne uporabljajte stroja v bližini vnetljivih tekočin ali plinov zaradi možnosti iskrenja.** Električno orodje povzroča iskrenje, ki lahko zaneti prah ali ogenj.
- Ne dovolite približevanja opazovalcem in otrokom stroju med obratovanjem.** Lahko vas zmotijo pri delu in ogrozijo sebe, vas ali stroj.

3.2 Zaščitite se pred električnim udarom

- Vtikač se mora prilegati omrežni vtičnici. Ne modificirajte jih. Ne uporabljajte vmesnih vtičnic za ozemljitve strojev.** Varni vtiči in vtičnice bodo zmanjšali možnost električnega udara.
- Ko delate z električnimi stroji se izogibajte dotikom z ozemljenimi deli kot so vodne pipe, radiatorje, štedilnike, hladilnike.** Obstaja velik riziko električnega udara, če je vaše telo ozemljeno.
- Ne izpostavljajte stroja dežju ali vlagi.** Ne uporabljajte orodja na mokrih ali vlažnih lokacijah saj s tem povečujete nevarnost električnega udara.
- ne zlorablajte stroja.** Električni kabel ni namenjen vleki, nošnji ali vezanju. Ne izpostavljajte el. kabel vročini, olju, ostrim robovom ali premikajočih delov. Poškodovan kabel lahko povzroči električni udar.
- Ko delate s strojem zunaj, uporabite podaljške, namenjene delu zunaj.** Uporaba zunanjih el. podaljškov zmanjša nevarnost el. udara.
- ČE je delo v vlažnem okolju neizbečno, uporabite RCD zaščitno varovalko.** Uporaba diferencialno tokovnega varovanja (RCD) zmanjša nevarnost el. udara.

3.3 Osebna varnost

- Zavzemite pravilno držo in ravnotežje med delom. Glejte kaj delate. Uporabljajte zdravo pamet. Ne delajte s strojem ko ste utrujeni ali pod vplivom opojnih substanc (alkohola, drog, zdravil,..).** Trenutek nepazljivosti lahko povzroči poškodbo!
- Uporabljajte zaščitna delovna sredstva. Vedno si nadenite zaščitna očala.** Uporaba zaščitnih osebnih zaščitnih sredstev, kot so zaščitna maska, neдрseča obutev, primerno pokrivalo zmanjšajo možnost poškodb.
- Preprečite nenamenski vklop. Ko stroje ne uporabljate, pred servisiranjem ali zamenjavo orodij ali opreme izvlcite vtič iz omrežne vtičnice oz. izvlcite baterijski paket. Pri nošnji**

orodja lahko hitro s prstom dotaknete prožilo in povzročite poškodbo.

d) Odstranite ključve ali napenjala pred vklopom stroja. *Karkoli od vpenjal lahko ob vključitvi poleti po prostoru in povzroči poškodbo.*

e) Ne preobremenjujte stroja. *Bodite pravilno postavljeni in stabilni med delom. To vam omogoča boljši nadzor nad strojem.*

f) Bodite oblečeni delu primerno. *Ne nosite ohlapnih oblačil ali visečega nakita. Lase in viseče dele obleke imejte stran od vrtečih se delov. Preprečite, da se vam nebi kaj zapletlo v vrteče se dele.*

g) Če je pripravam namenjena za priklop odsesavanja in zbiranja prahu, poskrbite, da je naprava pravilno spojena. *Uporaba odsesanih sistemov zmanjša nevarnost poškodb zaradi prahu.*

h) Ne pustite, da izkušnje pridobljene pri pogosti uporabi vam omogočajo, da postanete samozavestni in prežete načela varnosti. *Malomaren ukrep lahko povzroči hude poškodbe v delčku sekunde.*

3.4 Uporaba stroja in vzdrževanje.

a) Ne preobremenjujte strojev. *Uporabljajte primeren stroj delo. Z pravim strojem boste delo opravili bolje, hitreje in varnejše, če je stroj namenjen takemu delu.*

b) Ne vklopite stroja če je vklopni gumb ne ostane na položaju vklopljeno/izklopljeno. *Noben stroj ne more biti pod nadzorom, če stikalo za vklop/izklop ne deluje pravilno in ga je potrebno popraviti.*

c) Izvlecite vtičak iz omrežne vtičnice in/ali odstranite baterijski paket s stroja predno začnete z nastavitvami, zamenjavami pribora ali ko shranjujete stroj. *Tako zmanjšamo možnost poškodb ob nenamenskem vklopu stroja.*

d) Hranite stroje in njihova navodila za uporabo izven dosega otrok ali nepooblaščenih oseb. *Stroji so lahko v rokah nepoučenih oseb nevarno orodje.*

e) Skrbno vzdržujte stroj in pribor. *Preverite morebitne okvare ali lome na vseh vitalnih in premikajočih delih, ki lahko vplivajo na delovanje stroja. Obrabljene in poškodovane dele zamenjajte oz. pošljite stroj v usposobljeno servisno delavnico. Veliko nesreč je posledica slebega vzdrževanja stroja.*

f) Imejte rezilne površine ostre in čiste. *Pravilno vzdrževana in servisirana oprema olajša delo in omogoča boljšo kontrolo nad strojem.*

g) Za vašo varnost uporabljajte samo namensko dodatno opremo, ki je opremljena z navodili za uporabo in jo navaja oz. priporoča proizvajalec stroja. *Uporaba stroja izven predpisanega namena in uporaba nenamenske dodatne opreme lahko resno ogrozi osebno varnost.*

h) Ročaji in prijemne površine naj bodo čiste, brez olj ali masti. *Drseče površine ne omogočajo*

dobrega in varnega prijema in držanja stroja v primeru nepričakovanih dogodkov.

3.5 Baterijsko orodje in vzdrževanje

a) Baterije polnite le s polnilcem po navodilih proizvajalca. *Polnjenje z drugimi polnilci lahko povzroči uničenje baterijskega paketa ali celo požar.*

b) Uporabljajte samo originalne baterijske pakete po Metabo specifikaciji. *Uporaba drugih baterijskih paketov lahko ustvari nevarnost poškodbe.*

c) Kadar se baterijski paket ne uporablja, ga imejte stran od kovinskih predmetov kot so vijaki, žebliji, podložke. *Tako preprečimo možnost kratkega stika. Spoj obeh polov baterijskega paketa lahko povzroči požar*

d) Pod določeni mi pogoji lahko pride do izlitja tekočine iz baterijskega paketa. *Vse dele telesa, ki pridejo v kontakt s tem izpirajte z vodo. Če tekočina pride v stik z očmi, poiščite pomoč zdravnika. Izlita tekočina iz baterijskega paketa lahko povzroči opekline.*

e) Ne uporabljajte baterijskega paketa če je poškodovan ali modificiran. *Poškodovani ali modofocirani baterijski paketi lahko nenadno povzročijo požar, eksplozijo ali nevarnosat poškodbe.*

f) Ne izpostavljajte baterijskega paketa ali stroja ognju ali visokim temperaturam. *Izpostavitvi ognji ali temperaturi čez 130 °C (265 °F) lahko povzroči eksplozijo.*

g) Upoštevaljite vsa navodila z apolnjenje in ne polnite če je baterijski paketa ali stroj izpostavljen temperaturam izven obsega, navedenega v teh navodilih. *Nepravilno polnjenje ali temperature izven dovoljenega obsega Ipoveča riziko nastanka požara.*

3.6 Servis

a) Prepustite servisne posege v vaš stroj le specializiranim servisnim delavnicam, ki bodo uporabili originalne rezervne dele. *Tako bo zagotovljeno varno delo z pravilno vzdrževanim strojem.*

b) Nikoli ne popravljajte pokvarjenih bateriskih paketov. *Servisiranje in testiranje baterijskih paketov lahko opravlja le pooblaščen servis ali proizvajalec.*

4. Posebna varnostna navodila

Varnostni predpisi / razlage simbolov



Preberite pred prvo uporabo.

Varnostni predpisi

4.1 Splošno





Pred uporabo naprave natančno in temeljito preberite celotna navodila za uporabo.

 Ta navodila za uporabo shranite na varnem.

 Pri predaji naprave tretjim osebam je pomembno, da so priložena navodila za uporabo.

 Če napravo napačno uporabljate, jo uporabljate nepravilno, je strokovno ne popravite ali z njo manipulirate, ne prevzemamo odgovornosti za morebitno škodo in garancijski zahtevke postane neveljaven.





 Napravo smejo uporabljati samo usposobljeni operaterji.

 Naprave ne uporabljajte, ko ste zaspani, če se počutite slabo, pod vplivom mamil / alkohola / zdravil itd.

 Neupoštevanje varnostnih in opozorilnih navodil lahko povzroči telesne poškodbe ali smrt!

 Za napravo lahko veljajo nacionalni predpisi za redni pregled s strani imenovanih organov (Direktiva 2009/128 / ES).

4.2 Ravnanje / vzdrževanje

    Nosite zaščitna očala, zaščitne rokavice, zaščitna oblačila in zaščito za dihala, prilagojena sredstvu, ki se uporablja za pršenje.

 Ne pršite proti vetru in ne uporabljajte škropilnika v močnem vetru.

 Ne nanašajte več škropiva, kot je potrebno za območje, ki ga je treba obdelati.

 Pred vsako uporabo se prepričajte, da naprava deluje pravilno, na primer z izvedbo funkcionalnega testa z vodo.

 Napravo je treba po uporabi izprazniti in očistiti, ne da bi onesnaževalo okolje.

 Naprave ne uporabljajte, če so na delovnem območju druge osebe in ne pršite na ljudi ali živali.

 Vzdrževalna in servisna dela sme izvajati samo usposobljeno osebje ali specializirani prodajalec. Uporabljati je treba samo originalne dele Metabo.

 Naprave ne puščajte izpostavljene sončni svetlobi. Izpostavljenost vročini in zmrzali lahko poškoduje napravo.

 Pred polnjenjem, po uporabi in pred vzdrževalnimi deli sprostite preostali tlak v posodi, medtem ko izpustno odprtino držite stran od telesa.

4.3 Škropilno sredstvo

 Odvečno škropilno sredstvo odstranite v skladu z veljavnimi varnostnimi predpisi proizvajalca škropilnega sredstva.

 Škropilnega sredstva ne polnite v neprimerne posode (steklenice, pločevinke itd.). Napravo in škropiva shranjujte tako, da so izven dosega otrok in hišnih ljubljencev.

 Pri ravnanju s pršilnimi sredstvi je uživanje hrane, pitja in kajenja dovoljeno le po



odstranitvi zaščitne obleke in skrbnem čiščenju rok in obraza (sperite usta).

 Ne polnite škropilnika z lahko gorljivimi ali vnetljivimi snovmi.

 Prepričajte se, da je zeleno sredstvo primerno za to napravo. Če imate kakršne koli dvome, se obrnite na službo za pomoč strankam za pršila. Škropilna sredstva uporabljamo na lastno odgovornost. Upoštevajte navodila za maksimalno koncentracijo in varnost, ki jih zagotavlja proizvajalec škropiva. Upoštevajte varnostne liste.

 Različna sestava škropiv in različni pogoji nanašanja (koncentracija, temperatura, tlak itd.) Vplivajo na odpornost materiala.

 Dodeljene barve zelena / rdeča / modra in splošne informacije o uporabi so nezavezujoča priporočila. Za posamezne primere ne moremo zagotoviti njihove pravilnosti.

  Uporabljajte električno napravo. Zaščitite pred vlago.

4.4 Ravnanje s pesticidi

 Proizvajalec v času izdelave naprave ne pozna škodljivih učinkov odobrenega pesticida na vgrajene materiale.

 Pri uporabi naprave upoštevajte navodila za uporabo pesticidov v skladu z Zakonom o varstvu rastlin.



4.5 Baterijski paket

 Če naprave dlje časa ne uporabljate, odklopite baterijski paket.

 Nepravilno ravnanje z litijevimi baterijskimi paketi lahko povzroči požar, eksplozijo in kemične opekline.

 Rahla kislina, vnetljiva snov lahko priteče iz baterijskega paketa!

 V kolikor te tekočine pridejo v stik z vašo kožo takoj splahnite z veliko vode. Če pa slučajno pride v stik z vašimi očmi, jih takoj splahnite z tekočo vodo ter poiščite medicinsko pomoč.

  Baterije naj bodo vedno suhe!

 Ne uporabljajte poškodovanih ali deformiranih baterij!

 Ne izpostavljajte baterijskih paketov ognju!

 Ne odpirajte baterijskih paketov!

 Ne prijemajte z prevodnimi materiali kontaktov baterij, da ne nastane kratki stik!

 Če se stroj pokvari, takoj odstranite baterijski paket.

 Pred kakršnimi koli prilagoditvami ali vzdrževanjem odstranite baterijski paket iz naprave.

 Preden namestite baterijski paket, se prepričajte, da je naprava izklopljena.

4.6 Polnilce baterijskih paketov

 Če polnilnik dlje časa ne uporabljate in ni priklopljen na omrežje, snemite baterijski paket.

 Med postopkom polnjenja polnilnika ne pokrivajte.

 Ne polnite pregretyh baterijskih paketov, pustite, da se najprej ohladijo. Če se baterijski paket preveč segreje, ustavite postopek polnjenja! (> 55 - 60 °C).

 Uporabljajte samo za polnjenje baterijskih paketov, ki pripadajo napravi.

 Preberite navodila za uporabo, priložena polnilniku.

4.7 Transport

 Napravo vedno zavarujte, ko jo prevažate z vozili. Transport samo v izklopljenem stanju in brez pritiska.

Transport Li-ion baterijskih paketov:

 Transportiranje Li-ion baterijskih paketov je predpisano v pravilnikih o transportu nevarnih snovi (UN 3480 in UN 3481). Informirajte se o predpisih, ki veljajo za transport Li-ion baterijskih paketov. Po potrebi se posvetujte z vašim špediterjem. Primerna embalaža je na voljo v Metabo

Pošiljajte le baterijske pakete, ki niso poškodovani ali puščajo. Med transportom odstranite baterijski paket iz naprave. Zaščitite kontakte pred kratkim stikom (na primer z lepilnim trakom).

4.8 Neprimerna uporaba

Ne uporabljajte za:

Plamen, tuš za oči, gasilni aparat, posode za shranjevanje kemikalij, lahko vnetljive tekočine s plameniščem pod 55 °C (oznaka R10 / H226; H225, H224, F, F +)

4.9 Ikone

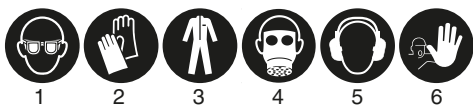

1. Nadenite si zaščitna očala.
2. Nosite zaščitne rokavice
3. Nosite zaščitna oblačila
4. Nosite zaščito za dihala
5. Nadenite si zaščito sluha.
6. Opazovalce držite stran



7. Opozorilo
8. Nevarnost požara
9. Visoka mapekost

10. Korozivno
11. Štrupeno
12. Škodljivo za okolje



13

13. Škodljivo za zdravje uporabnika

5. Legenda

Glej stran 2.

- 1 Zaslon za polnjenje
- 2 Rezervoar za škropilno sredstvo
- 3 Pokrovček za polnjenje z prezračevalno membrano
- 4 Regulacijska šoba
- 5 Držalo škropilne cevi
- 6 Nosilec šobe
- 7 Nastavljiv nosilni pas s sistemom za klik
- 8 Cev
- 9 Posoda za zrak
- 10 Škropilna cev v položaju za parkiranje
- 11 Črpalka in motor
- 12 Baterijski paket*
- 13 Gumb za sprostitve baterijskega paketa.
- 14 Prikazovalnik polnosti *
- 15 Gumb prikazovalnika polnosti*
- 16 Ročni ventil (z vgrajenim filtrom)
- 17 Nastavitev tlaka s stikalom za vklop / izklop
- 18 LED prikazovalnik (zmogljivost baterijskega paketa / prikaz napak)
- 19 Škropilna cev
- 20 Vdolben ročaj

* ni v obsegu dobave / odvisno od opreme

6. Pred uporabo

6.1 Sestava

1. Cev (8) priključite na posodo za zrak (9).
2. Cev (8) priključite na ročni ventil (16)
3. Vstavite škropilno cev (19) v ročni ventil (16) in privijte pritrdilno matico.

6.2 Baterijski paket

Baterijski paket je potrebno napolniti pred uporabo. Če pada moč in vrtljaji stroja napolnite baterijski paket.

Navodila za polnjenje baterijskega paketa najdete v navodilih za uporabo polnilnika Metabo.

V primeru Li-Ion baterijskih paketov s prikazom polnosti (15) (glede na opremo):

- Pritisnite na gumb (14) in LED diode pokažejo nivo polnosti.
- Če utripa samo ena dioda je paket skorajda prazen in potrebno ga je napolniti.

Menjava baterijskega paketa

Odstranjevanje: pritisnite gumb za sprostitvev baterijskega paketa (13) in izvlecite baterijski paket (12) naprej.

Vstavitev: potisnite baterijski paket (12), dokler se ne zaskoči.

7. Uporaba

7.1 Napolnite rezervoar

Opomba: Pripravite samo potrebno količino škropiva.

Opomba: Upošteвайте navodila proizvajalca za mešanje.

1. Vedno vstavite zaslon za polnjenje (1) v odprtno za odprtno za polnjenje!
2. Nalijte 2/3 količine vode.
3. Dodajte tekoči koncentrat.
Opomba: Prašek mora biti popolnoma raztopljen.
4. Napolnite z vodo (upošteвайте oznako "maks. Nivo polnjenja").
5. Preverite tesnilo v pokrovčku (3). Po potrebi zamenjajte: Št. Naročila. Po potrebi zamenjajte: Št. Naročila. Po potrebi ga zamenjajte: naroč. št. seta tesnil 316071800
6. Zaprite rezervoar

7.2 Nastavite izstopno šobo

Z obračanjem regulacijske šobe (4) in nastavitve tlaka (17) nastavite zeleni izhod tekočin.

Regulacijska šoba (4), glej sliko, stran 3:

Pršenje = 0 obrat

Curek = 2 obrat

Določite količino pretoka (če je potrebno):

- Z izbrano nastavitvijo določite količino pretoka šobe z brizganjem 1 minuto v merilno skodelico.
- Vsebino merilne posodice izpraznite nazaj v posodo.
- Po potrebi spremenite nastavitve.

"Pršenje" (na primer pri uporabi 2,0 Ah baterijskega sklopa):

Pritisk (bar)	Trajane (h)	Stopnja pršenja (l)
1.0	5.5	100
2.0	3.5	85
3.0	2.5	70

7.3 Pršenje

1. Nastavitev tlaka (17) obrnite na izbrano nastavitve v poglavju 7.2.
2. Z LED prikazovalnikom preverite zmogljivost baterijskega paketa (18).

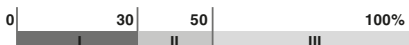

- I = rdeča
- II = rumena
- III = zelena

3. Počakajte, da se črpalka ustavi.
4. Škropljenje: Pršilno cev (19) držite od sebe in upravljajte z ročnim ventilom (16).

Opomba: Elektronika nadzoruje število vrtljajev črpalke ter vklaplja in izklaplja črpalko.

Opomba: Ali je čas prijave prekratek?
Rešitev: Zmanjšajte delovni tlak tako, da zavrtite nastavitve tlaka (17).

7.4 Po uporabi

⚠ Preostali material zavržite pravilno in v skladu z navodili proizvajalca.

⚠ Ne uporabljajte ust za izpihovanje ostankov: Nevarnost zastrupitve!

1. Izpraznite posodo in sperite s čisto vodo.
2. Škropljenje prazno:
Nastavite najvišji pritisk na nastavitvi tlaka (17). Obrnite regulacijsko šobo (4) v nastavitve "jet". Škropi, dokler tekočina ne uide več.
3. Napolnite posodo s čisto vodo, vklopite napravo (največji tlak, nastavitve curka na "jet"). Škropi, dokler tekočina ne uide več.
4. Regulacijsko šobo (4) očistite z mehko krtačo (ne uporabljajte trdih predmetov).
5. Posodo hranite vedno prazno, odprto in zaščiteno pred zmrzaljo (najmanj 5 ° C).
6. Če se dlje časa ne uporablja: popolnoma napolnjen baterijski paket shranite ločeno od naprave.

7.5 LED prikaz napak

Število bliskov LED prikazovalnika (18) in njihov pomen:

- 1x = baterijski paket je prazen-napolnite ga
- 2x = pregrevanje elektronike - pustite, da se ohladi 15 minut
- 3x = brez pritiska / majhen tlak - glejte poglavje 8. »Odpravljanje težav«
- 4x = avtom. izklop po 15 minutah neuporabe
- 5x = avtom. izklop po 30 minutah neprekinjenega delovanja
- 7x = prekomerni tok / kratek stik

Opomba: LED zaslon se ponovi 10-krat

8. Težave

⚠ Vzdrževanje in popravila sme izvajati samo usposobljeno osebe ali specializirani prodajalec in samo z originalnimi deli Metabo.

Motor teče, ni pritiska

- Zaženite ročni ventil (16) in spustite tlak.
- Sesalni ventil je zataknen - obrnite se na strokovnjaka.
(očistite napravo (glejte poglavje 7.4). Odstranite spojnik cevi kot je prikazano. Vstavite krogelno črpalko in večkrat počrpajte, kar sprosti ventil. Ponovno sestavi.

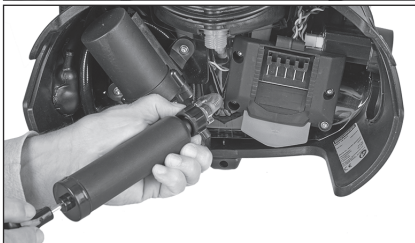

Motor deluje, nezadosten izhod tlaka / pršenja

- Očistite sesalno cev oz. obrnite se na strokovnjaka.
- Očistite / zamenjajte filter - obrnite se na strokovnjaka.

Motor ne teče

- Napolnite (12) baterijski paket
- Zamenjajte varovalko - obrnite se na strokovnjaka. (varovalka vtiča za mini motor: 5 A | DIN 72581/3C | 19 × 20 × 5 mm)

Puščanje

- Zamenjajte tesnilo - obrnite se na strokovnjaka.

9. Vzdrževanje in servisiranje

Naj strokovnjak izvaja redne preglede in čiščenje, po potrebi zamenjajte:

- Vsa tesnila
- Filter (viseči ventil, sesalna cev)
- Regulacijska šoba

10. Dodatna oprema

Uporabljajte samo originalne baterijske pakete Metabo ali CAS (akumulatorski sistem Alliance) in dodatke.

Uporabljajte le dodatno opremo, ki odgovarja zmogljivosti in nomenbnosti stroja in je specificirana v teh navodilih.

Polnilci : ASC Ultra, ASC 145, ASC 55 itd.

Baterijski paketi z različnimi kapacitetami.

Kupujte le odgovarjajoče baterijske pakete glede na napetost stroja.

Naroč. številka: 2.0 Ah 625596000 (Li-Power)

Naroč. številka: : 4.0 Ah 625591000 (Li-Power)

Naroč. številka: : 5.2 Ah 625392000 (Li-Power)

itn

Naroč. številka: : 4.0 Ah 6.25367 (LiHD)

Naroč. številka: 5.5 Ah 6.25368 (LiHD)

itn

Za celotno ponudbo dodatne opreme si pogledjte www.metabo.si ali katalog Metabo.

11. Servisiranje

 Popravila naprav smejo izvajati samo usposobljeni električarji!

Če imate Metabo stroje, ki potrebujejo popravila, se obrnite na servisni center Metabo. Za naslov pogledjte na www.metabo.si

Lista rezervnih delov Vam je voljo na spletni strani www.metabo.com.

12. Zaščita okolja

Upoštevajte tudi nacionalne predpise o zbiranju odpadnih strojev, embalaže in dodatne opreme.

Baterijski paketi se ne smejo zavreči skupaj z gospodinjstvi odpadki. Vrnite poškodovane ali pokvarjene baterijske pakete vašemu trgovcu.

Ne vrzite baterijskih paketov v vodo.

 Zaščitite okolje in naprav ter baterij ne odvrzite med gospodinjstve odpadke.

Upoštevajte nacionalne zakonske akte glede ločenega zbiranja in recikliranja odsluženih strojev, embalaže in dodatne opreme.

Pred oddajo baterijski paket izpraznite v stroju. Zaščitite kontakte pred kratkim stikom (na primer z lepilnim trakom).

13. Tehnični podatki

Razlaga opomb ki se nanašajo na precifikacije na strani 4.

Pridržujemo si pravico do sprememb zaradi tehnološkega napredka.

U	=	napetost
A	=	mere (dolžina x širina x višina)
P	=	delovni pritisk
T	=	dovoljena temperatura okolice med obratovanjem in skladiščenjem
V	=	največja količina v posodi
U _M	=	napetost (motor membranske črpalke)
l ₁	=	dolžina cevi
l ₂	=	dolžina škrapilne cevi
G	=	navoj regulacijske šobe
m	=	teža (z najmanjšim baterijskim paketom).

Vse vrednosti so določene z upoštevanjem standarda EN 62841

≡ Električni tok

Objavljeni tehnični podatki so predmet tolerančnih meritev (kot je navedeno v veljavnih standardih).

E vrednosti emisije

Te vrednosti omogočajo oceno emisij iz naprave in primerjavo različnih naprav. Dejanska obremenitev je lahko višja ali nižja, odvisno od pogojev delovanja, stanja naprave ali dodatne opreme. Ocena izpostavljenosti vibracijam lahko upošteva čas, ko se stroj izklaplja ali obratuje brez obremenitve. To lahko pomembno dvigne nivo z izpostavljenosti preko vsega delovnega perioda.

SL SLOVENSKO

Vrednost vibracij (vektorski seštevek treh smeri)
izmerjenih po standardu EN 62841:

a_h = Vrednost emisije vibracij

K_h = Nevarno (tresljaji)

Tipični A-efektivno opažen nivo zvoka:

L_{pa} = raven zvočnega tlaka

K_{pA} = negotovost (raven hrupa)

Med obratovanjem lahko zvočni nivo preseže 80 dB(A).



Nadenite si ustrezno zaščito sluha!

GARANCIJSKI LIST

Firma in sedež garanta: Metabo d.o.o. Poslovna cona A 12 SI-4208 ŠENČUR

Datum dobave stroja: _____

Oznaka in tip stroja: _____

Serijska številka stroja: _____

Trajanje garancijskega roka: 12 mesecev po dobavi stroja

Čas zagotavljanja vzdrževanja, nadomestne dele in prikladne aparate: 3 leta po preteku garancije

Ozemeljsko območje veljavnosti garancije: Območje R Slovenije

Garant jamči za lastnosti, ki so navedene v Priručniku z navodili za uporabo in vzdrževanje ali brezhibno delovanje v garancijskem roku, ki začne teči z dobavo blaga potrošniku.

Pravice potrošnika:

1. Če stroj, za katerega je izdana obvezna garancija, ne izpolnjuje specifikacij ali nima lastnosti, navedenih v garancijskem listu ali oglaševalskem sporočilu, lahko potrošnik najprej zahteva odpravo napak (potrošnik mora upoštevati zaporedje zahtevkov, kot so navedeni v nadaljevanju). Če napake niso odpravljene v skupno 30 dneh od dneva, ko je garant ali pooblaščen servis od potrošnika prejel zahtevo za odpravo napak, mora garant potrošniku brezplačno zamenjati stroj z enakim, novim in brezhibnim strojem.
2. Rok iz prejšnjega odstavka se lahko podaljša na najkrajši čas, ki je potreben za dokončanje popravila ali zamenjave, vendar za največ 15 dni. O številu dni za podaljšanje roka in razlogih za njegovo podaljšanje garant obvesti potrošnika pred potekom roka iz prejšnjega odstavka.
3. Če garant v roku za odpravo napake stroja ne popravi ali ne zamenja z novim, lahko potrošnik zahteva vračilo celotne kupnine od garanta ali zahteva sorazmerno znižanje kupnine.

Stroške za material, nadomestne dele, delo, prenos in prevoz izdelkov, ki nastanejo pri odpravljanju okvar oziroma nadomestitvi stroja z novim, plača garant.

Uveljavljanje garancije:

Potrošnik uveljavlja garancijo pri pooblaščenih servisih Garanta, navedenih na garancijskem listu le ob predloženemu pravilno izpolnjenemu garancijskemu listu in originalnemu računu. Uveljavljanje pravic iz naslova garancije potrošnik uveljavlja osebno, pisno po pošti ali po elektronski pošti. Stroške krije Garant, potrošnik pa je dolžen poskrbeti za pravilno embalaranje stroja, skladno s pravili dostavne službe.

Opozorilo

Potrošnik ima zakonsko pravico, da zoper garanta v primeru neskladnosti blaga brezplačno uveljavlja jamčevalne zahtevke in da garancija ne izključuje njegovih pravic, ki izhajajo iz obveznega jamstva za skladnost blaga.

Garancija ne velja:

V primeru nepooblaščenega posega v blago,

V primeru mehanskih ali električnih okvar zaradi nepravilne uporabe blaga

V primeru poškodb med transportom po izročitvi blaga dostavni službi

V primeru, da k zahtevku za popravilo v garancijskem roku nista priložena garancijski list in originalni račun,

Za celotni potrošni material (krtačke, kabli, maziva, ležaji, itd.).

Ob nakupu blaga garant zagotavlja potrošniku:

tudi navodila za sestavo in uporabo ter seznam pooblaščenih servisov;

servis, ki ima pooblastilo garanta za izvajanje servisnih del na blagu ter z njim sklenjeno pogodbo za dobavo nadomestnih delov, če sam ne opravlja te dejavnosti;

brezplačno odpravo napak v času garancijskega roka;

proti plačilu popravilo, vzdrževanje blaga, nadomestne dele in prikladne aparate vsaj tri leta po poteku garancijskega roka tako, da servis opravlja sam ali ima sklenjeno pogodbo o servisiranju z drugo osebo.

Pooblaščenih servisov za uveljavljanje garancije:

VARESI d.o.o.

Cesta v Gorice 2a

1000 Ljubljana Tel: 01/505 75 81

metabo@varesi.si

Elektroservis Povše d. o. o.

Kersnikova cesta 2 D

3320 Velenje Tel: 0590-39-252, 031/599-001

[info@elektroservis-](mailto:info@elektroservis-povse.com)

povse.com



Metabo 3-letna garancija

XXL garancija je na voljo za vse kupce Metabo strojev v roku 4.tedne od dobave stroja.

Potrdilo o 3-letni garanciji in vsi pogoji so objavljeni na navedeni spletni strani <https://portal.metabo-service.com/si-SI/service-portal/>

Obiščite jo in izpolnite potrebne podatke za 3-letno XXL Metabo garancijo.

Metabowerke GmbH
Metabo-Allee 1
72622 Nuertingen
Germany
www.metabo.com

metabo[®]
PROFESSIONAL POWER TOOL SOLUTIONS

170 27 7611_sl_0323 (incl.SHW)